

## SCHEDA TECNICA PRODOTTO

### DISEGNO TECNICO

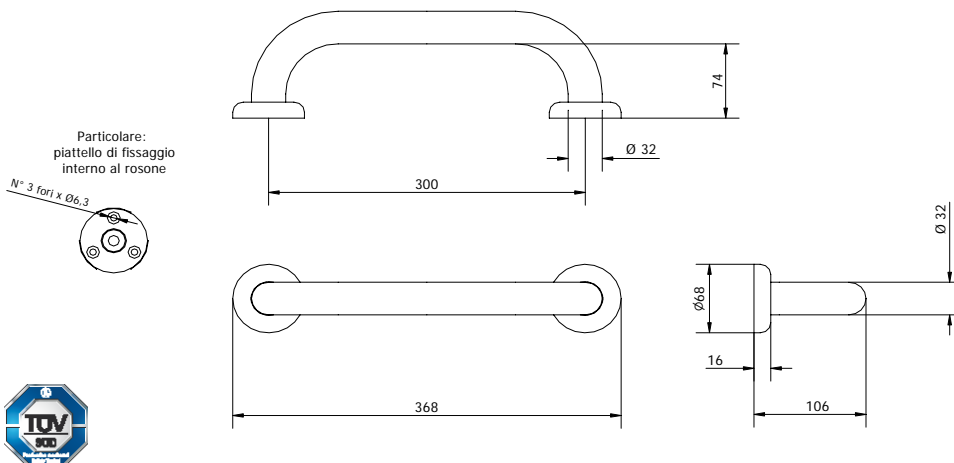

### FOTO



**FAMIGLIA PRODOTTO:** MANIGLIONI E CORRIMANO – SERIE VERNICIATA

**CODICE:** M30-I-B

**DESCRIZIONE:** Maniglione diritto 30 cm, isolato. Colore bianco.

#### PRESTAZIONI MECCANICHE:

Capacità di tenuta 150 kg.

#### CERTIFICAZIONI:

Certificazione TUV di prodotto.

Certificazione TUV di sistema UNI EN ISO 9001:2000.

Dichiarazione di conformità CE alla Direttiva Europea per i Dispositivi medici 93/42.

Norme di riferimento: Pr EN 1874; UNI EN 12182; UNI CEI EN ISO 14971; UNI EN 1041.

#### CARATTERISTICHE PRODOTTO:

Corpo unico Ø 32 piegato a freddo, completo di piattelli di fissaggio e rosoni.

I piattelli di fissaggio isolano elettricamente il prodotto.

Non è possibile applicare il sedile da appendere SDA.

#### FISSAGGIO (INSTALLAZIONE):

- Fissaggio a muro tramite n°6 tasselli
- Tasselli non compresi nella confezione
- Consultare il foglio di istruzioni per la scelta dei tasselli adeguati in funzione del tipo di muratura.

#### MANUTENZIONE:

- Controllare periodicamente il corretto fissaggio degli accessori
- Effettuare una adeguata pulizia con acqua e sapone, non utilizzare prodotti abrasivi o corrosivi.

#### COMPOSIZIONE PRODOTTO –

	MATERIALI -	TRATTAMENTI:
N° 1 Tubo Ø32 x 15/10	Fe Po4	Zincato e verniciato RAL 9016
N° 2 Piattelli di fissaggio	Nylon PA6	RAL9016
N° 2 Rosoni	Nylon PA6	RAL9016
N° 2 Viti di fissaggio piattelli	Acciaio	Tropicalizzato
N° 2 Boccole di fissaggio	Ottone UNI EN 12164 CW614N	

#### TOLLERANZE GENERALI LUNGHEZZA (mm)

0÷300 ±3      301÷600 ±4      601÷2000 ±5

#### CONFEZIONE DEL PRODOTTO:

Imballo in scatola di cartone 110 x 40 x 340 mm.  
Peso: 0,60 kg

I dati riportati non possono essere ritenuti vincolanti. Thermomat Saniline SRL si riserva il diritto di apportare modifiche tecniche ed estetiche senza nessun preavviso.

ST_PRODOTO: M30-I-B	APPROVATO R.T.
REV.00 DEL 25/09/09	

**THERMOMAT SANILINE SRL**  
Via M. Curie, 7 – 46030 Cerese di Virgilio (Mantova) ITALY  
Tel. + 39 0376 44 84 28 – Fax. +39 0376 44 86 15  
[www.thermomat.com](http://www.thermomat.com) – e-mail: info@thermomat.com

