

SCHEDA TECNICA PRODOTTO

DISEGNO TECNICO

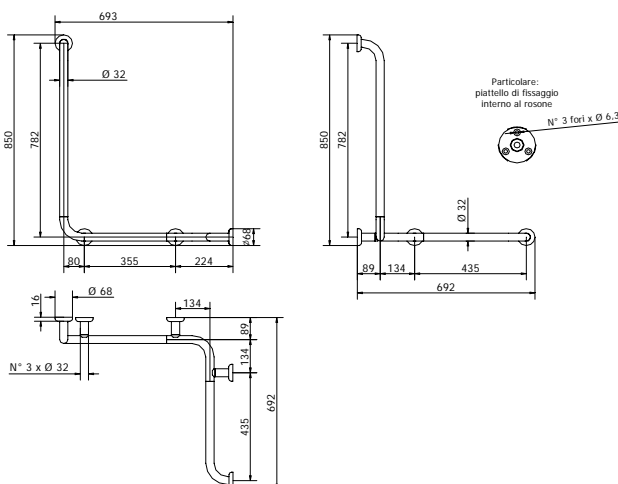

FOTO



FAMIGLIA PRODOTTO: MANIGLIONI E CORRIMANO – SERIE VERNICIATA

CODICE: 132-I-B

DESCRIZIONE: Corrimano ad angolo con montante a sinistra, 670x670xH780 mm con 3 traversini di supporto. Isolato. Colore bianco.

PRESTAZIONI MECCANICHE:

Capacità di tenuta 150 kg.

CERTIFICAZIONI:

Certificazione TUV di sistema UNI EN ISO 9001:2000.

Dichiarazione di conformità CE alla Direttiva Europea per i Dispositivi medici 93/42.

Norme di riferimento: Pr EN 1874; UNI EN 12182; UNI CEI EN ISO 14971; UNI EN 1041.

CARATTERISTICHE PRODOTTO:

Corpo Ø 32 piegato a freddo, con traversini di fissaggio aggiuntivi in prossimità dell'angolo e sul tratto dritto, completo di piattelli di fissaggio e rosoni.

I piattelli di fissaggio isolano elettricamente il prodotto.

Dispositivo parzialmente assemblato per contenere l'ingombro durante il trasporto.

FISSAGGIO (INSTALLAZIONE):

- Terminare l'assemblaggio prima dell'installazione a parete.
- Fissaggio a muro tramite n°15 tasselli.
- Tasselli non compresi nella confezione.
- Consultare il foglio di istruzioni per la scelta dei tasselli adeguati in funzione del tipo di muratura.

MANUTENZIONE:

- Controllare periodicamente il corretto fissaggio degli accessori
- Effettuare una adeguata pulizia con acqua e sapone, non utilizzare prodotti abrasivi o corrosivi.

COMPOSIZIONE PRODOTTO –

MATERIALI -

TRATTAMENTI:

N°	Descrizione	Materiale	Trattamento
N° 7	Tubo Ø32 x 15/10	Fe Po4	Zincato e verniciato
N° 5	Piattelli di fissaggio	Nylon PA6	RAL9016
N° 5	Rosoni	Nylon PA6	RAL9016
N° 5	Viti di fissaggio piattelli	Acciaio	Tropicalizzato
N° 2	Boccole di fissaggio	Ottone UNI EN 12164 CW614N	
N° 3	Supporti	Nylon PA6	RAL9016
N° 3	Inseri	Nylon PA6	RAL9016

TOLLERANZE GENERALI LUNGHEZZA (mm)

0÷300 ±3 301÷600 ±4 601÷2000 ±5

CONFEZIONE DEL PRODOTTO:

Imballo singolo in pluriball e scatola di cartone 735 x 105 x 110 mm.
Peso: 3 kg

I dati riportati non possono essere ritenuti vincolanti. Thermomat Saniline SRL si riserva il diritto di apportare modifiche tecniche ed estetiche senza nessun preavviso.

ST_PRODOTTO: 132-I-B

APPROVATO
R.T.

REV.00 DEL 25/09/09

THERMOMAT SANILINE SRL

Via M. Curie, 7 – 46030 Cerese di Virgilio (Mantova) ITALY
Tel. + 39 0376 44 84 28 – Fax. +39 0376 44 86 15
www.thermomat.com – e-mail: info@thermomat.com

